

## Zawory energooszczędne G1/8 do G1/2

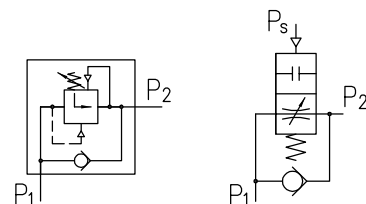

## ZASTOSOWANIE

Zawory energooszczędne stosowane są w pneumatycznych układach napędowych. Przeznaczone są do zmniejszania zużycia energii sprężonego powietrza przez obniżenie ciśnienia w układzie do niezbędnego minimum.

## GŁÓWNE WYMIARY [mm]

### Zawory energooszczędne wkręcane

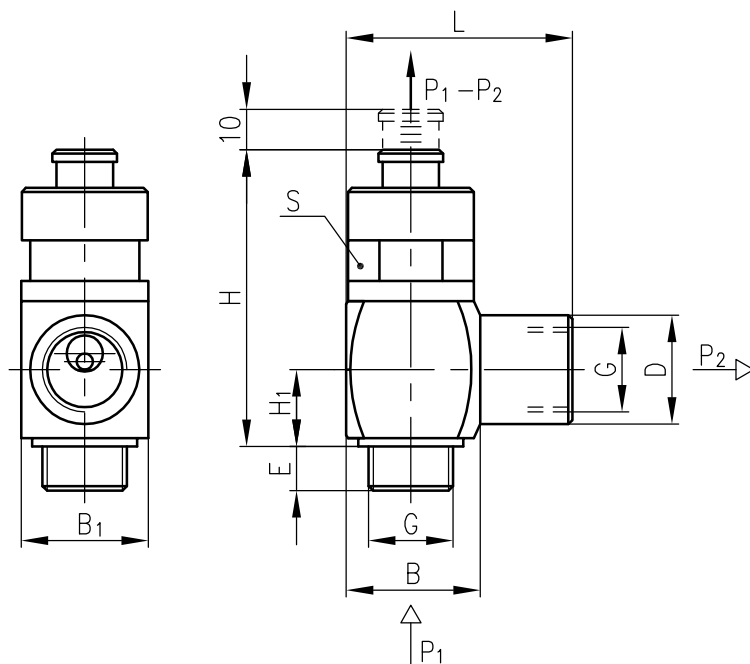

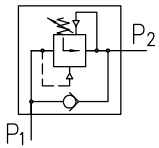
G	Symbol graficzny	B	B <sub>1</sub>	L	E	H	H <sub>1</sub>	D	S	Nr zamówieniowy
G1/8		21	21	38,5	6	63	12,8	19	19	<b>629.000.068</b>
G1/4		21	21	38,5	8	63	12,8	19	19	<b>629.000.070</b>
G3/8		25	25	43,5	10	71,5	15	22	22	<b>629.000.083</b>
G1/2		32	31,5	56	11	73,5	19	27	27	<b>629.000.096</b>

## Zawory energooszczędne do montażu na przewodach

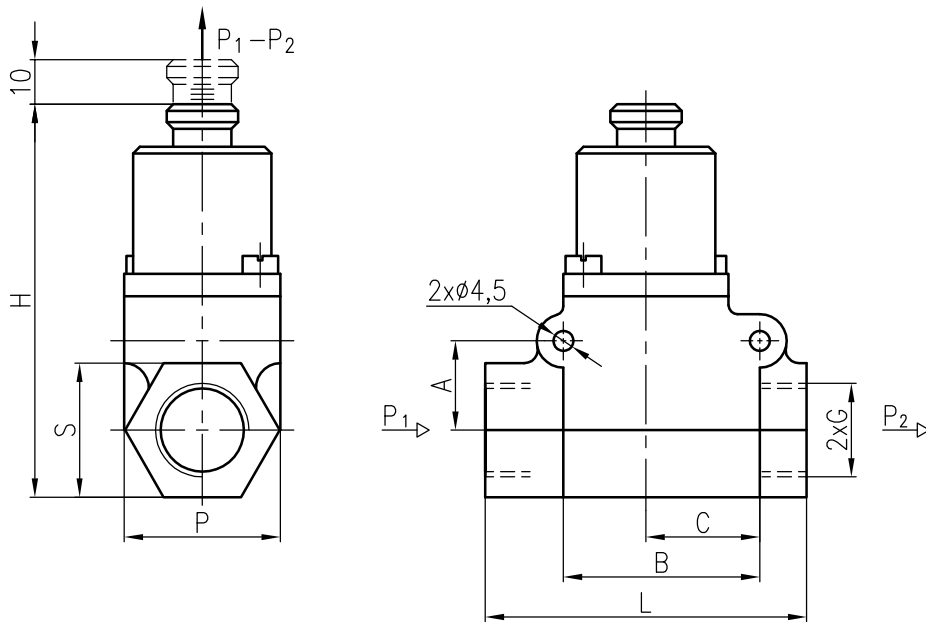

G	Symbol graficzny	A	B	C	H	L	P	S	Nr zamówieniowy
G1/8		17	31,5	17	78	51	25	20	<b>629.000.027</b>
G1/4					<b>629.000.030</b>				
G3/8		20	44	25,5	89	72	35	30	<b>629.000.042</b>
G1/2					88				<b>629.000.053</b>

## Zawory energooszczędne sterowane, wkręcane

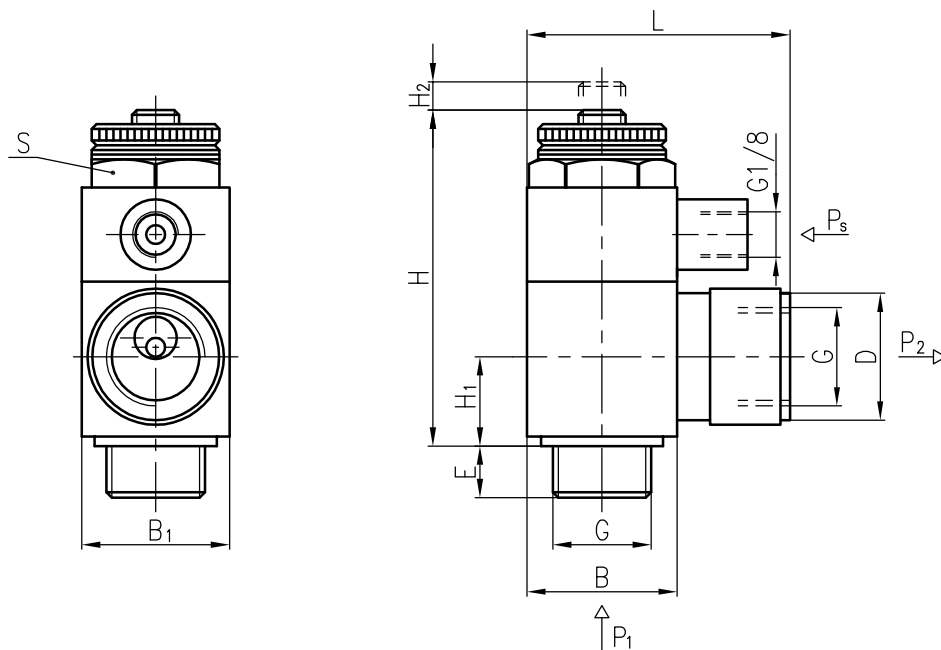

G	Symbol graficzny	B	B <sub>1</sub>	L	E	H	H <sub>1</sub>	H <sub>2</sub>	D	S	Nr zamówieniowy
G1/8		21	21	38,5	6	60,5	12,8	5	19	19	<b>629.000.144</b>
G1/4		21	21	38,5	8	60,5	12,8	5	19	19	<b>629.000.157</b>
G3/8		25	25	43,5	10	67,5	15	6	22	22	<b>629.000.160</b>
G1/2		32	31,5	56	11	71,5	19	6	27	27	<b>629.000.172</b>

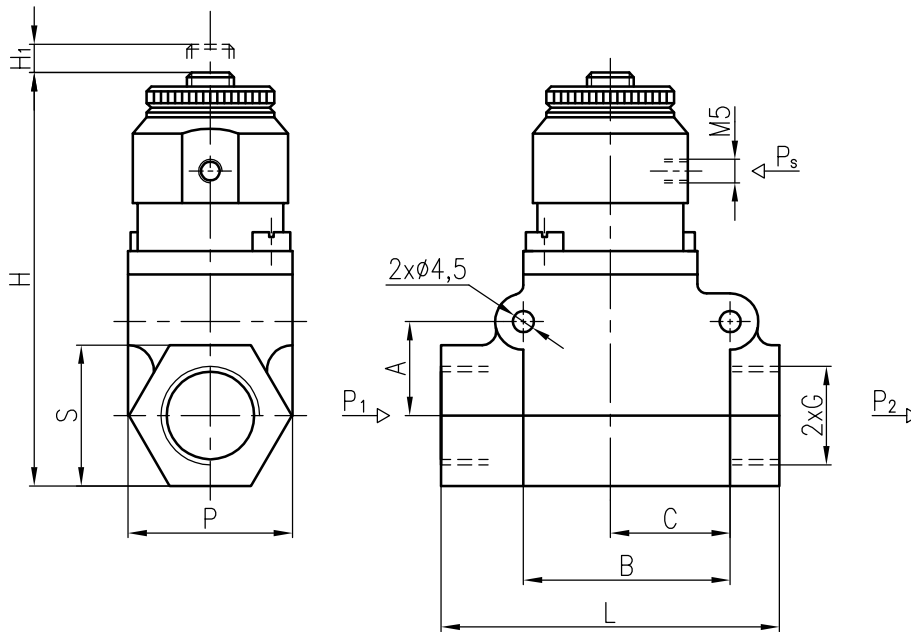
**Zawory energooszczędne do montażu na przewodach**

G	Symbol graficzny	A	B	C	H	H <sub>1</sub>	L	P	S	Nr zamówieniowy
G1/8		17	31,5	17	68	5	51	25	20	<b>629.000.103</b>
G1/4					84	6				<b>629.000.116</b>
G3/8		20	44	25,5	84	6	72	35	30	<b>629.000.129</b>
G1/2					86					<b>629.000.131</b>

**DANE TECHNICZNE**

Czynnik roboczy

- sprężone powietrze lub gaz o podobnych właściwościach, filtrowane o max. wielkości cząstek stałych 40 µm, smarowane mgłą olejową.

Zakres temperatur pracy

- 0 ÷ 60 °C

Ciśnienie wejściowe

- max. 0,8 MPa

Pozycja pracy

- dowolna

**PRZYKŁADY ZASTOSOWANIA**

Doprowadzona do elementów wykonawczych (siłowników, silników) energia w sprężonym powietrze nie jest w pełni wykorzystywana, bowiem ilość sprężonego powietrza doprowadzona do tych elementów jest dużo większa od rzeczywiście niezbędnej, ze względu na fakt, że:

- wartość siły obciążającej element wykonawczy jest przez ostrożność zawyżana,
- wartość średnicy tłoka otrzymana z obliczeń jest powiększona do najbliższej większej średnicy znormalizowanej,
- ciśnienie robocze w układzie jest jednakowe dla wszystkich elementów wykonawczych, niezależnie od wymaganego,
- ruch jałowy odbywa się przy tym samym ciśnieniu co ruch roboczy. Najczęściej ruch jałowy odbywa się bez obciążenia lub tylko z nieznacznym nakładem siły, a więc i zapotrzebowanie na energię powietrza jest tutaj o wiele niższe jak faktycznie doprowadzone.

Celem stosowania pneumatycznych zaworów energooszczędnych jest ekonomiczne wykorzystanie energii w sprężonym powietrzu, poprzez indywidualne zadanie ciśnienia roboczego dla każdego z elementów wykonawczych układu, a nawet poszczególnego obwodu – obwód ruchu roboczego, obwód ruchu jałowego.

Zawory energooszczędne montowane są pomiędzy elementem wykonawczym a zaworem rozdzielającym. Zaleca się umieszczenie zaworu energooszczędnego jak najbliżej zaworu rozdzielającego.

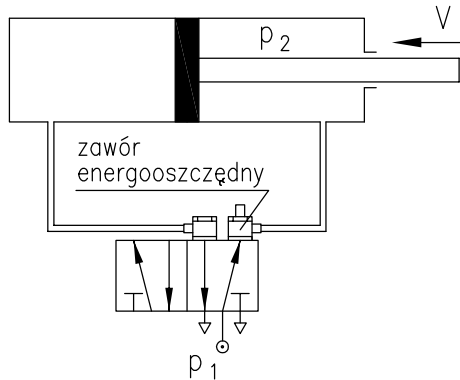

Zawór energooszczędny zamontowany w obwodzie ruchu jałowego.  
Oszczędność do 80%

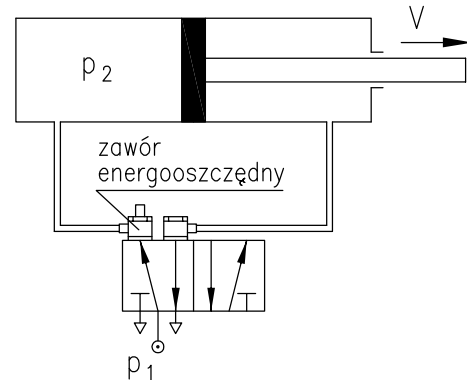

Zawór energooszczędny zamontowany w obwodzie ruchu roboczego

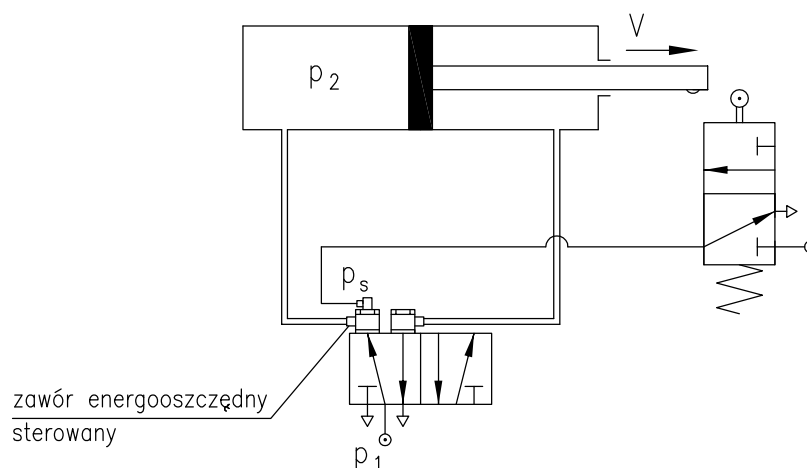

Zawór energooszczędny sterowany umożliwia regulację natężenia przepływu sprężonego powietrza i zapewnia ustalenie na wyjściu zaworu wartości ciśnienia  $p_2$  wynikającej z obciążenia siłownika.

Sygnal sterujący  $p_s$  podawany zazwyczaj po osiągnięciu przez siłownik skrajnego położenia, odcina przepływ powietrza przez zawór energooszczędny.

Odcięcie przepływu zapobiega wzrostowi ciśnienia powyżej wartości  $p_2$  w komorze siłownika.

## SPOSÓB ZAMAWIANIA

W zamówieniu należy podać nazwę, gwint przyłącza i numer zamówieniowy zaworu, np.:

Zawór energooszczędny sterowany G3/8, 629.000.160