

Zawory redukcyjne G1/2 i G3/4 do tlenu

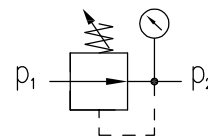

ZASTOSOWANIE

Zawory redukcyjne przeznaczone są do instalacji tlenowych. Stosowane są do nastawiania i utrzymywania stałego ciśnienia wyjściowego w odbiornikach zamkniętych, przy zmieniającym się wyższym od niego ciśnieniu wejściowym.

GLÓWNE WYMIARY [mm]

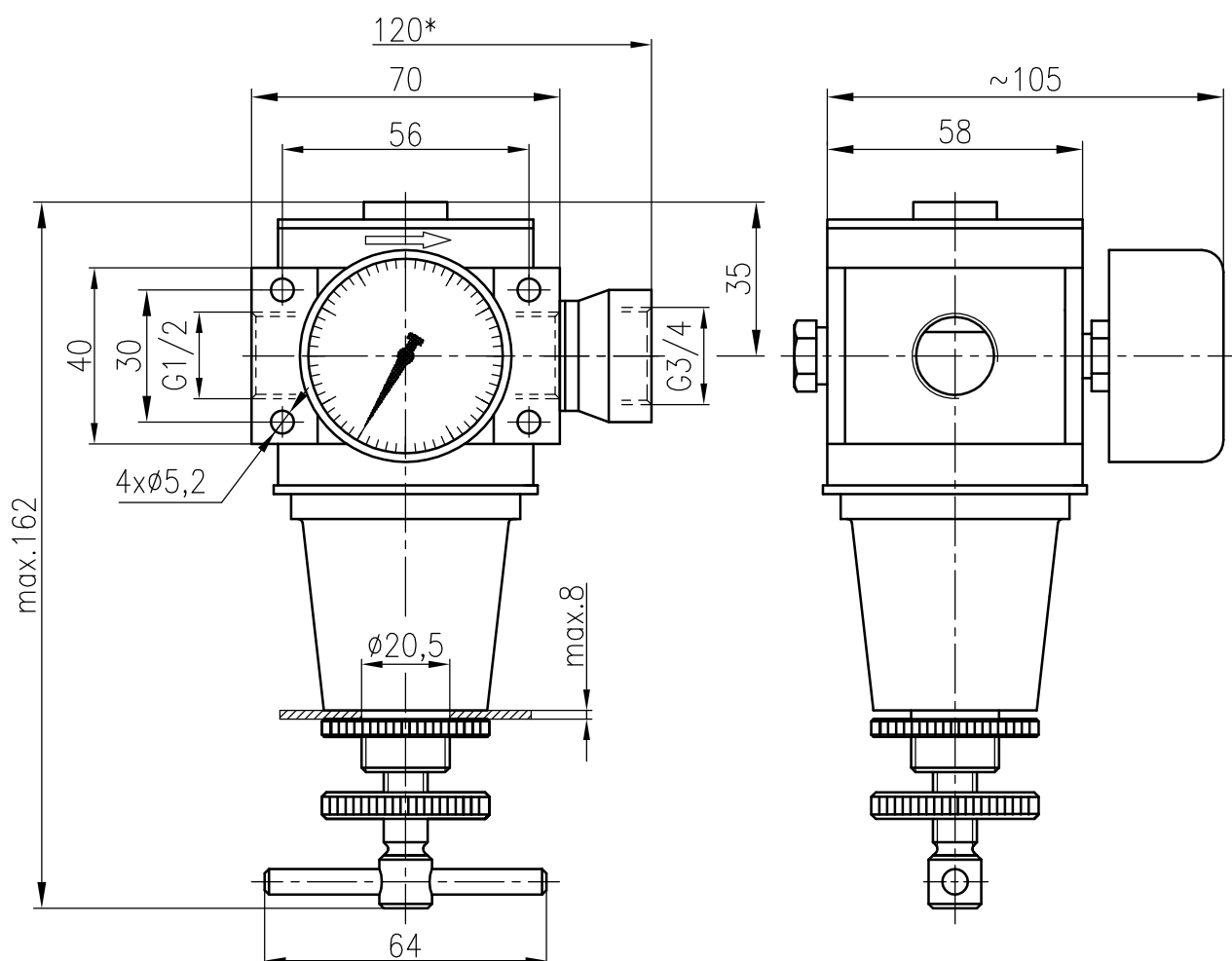

* dotyczy zaworu G3/4

DZIAŁANIE

Zawory redukcyjne należy montować w instalacji zgodnie ze strzałką umieszczoną na korpusie zaworu wskazującą kierunek przepływu.

Wzrost ciśnienia wyjściowego w odbiorniku do wartości żądanej uzyskuje się przez obrót pokrętki w prawo.

Obrót pokrętki w lewo powoduje obniżenie ciśnienia w odbiorniku.

MATERIAŁY

Części znajdujące się w strefie przepływu czynnika roboczego – miedź, stal nierdzewna
Uszczelnienia – silikon

DANE TECHNICZNE

Czynnik roboczy	tlen gazowy			
Maksymalne ciśnienie wejściowe	1,8 MPa			
Zakres ciśnień wyjściowych	0 ÷ 1,2 MPa	0 ÷ 0,7 MPa	0 ÷ 0,3 MPa	
Zakres temperatur pracy	0 ÷ 65 °C			
Gwint przyłącza	G1/2, G3/4			
Pozycja pracy	dowolna			
Kierunek przepływu	zgodnie ze strzałką na korpusie			
Sposób zasilania	przewodowy			
Rodzaj konstrukcji	tłoczkowy, bez zaworu upustowego			
Masa	G1/2	1,85 kg		
	G3/4	2 kg		
Numer zamówieniowy	G1/2	622.000.002	622.000.003	622.000.004
	G3/4	622.000.007	622.000.008	622.000.009

CHARAKTERYSTYKI

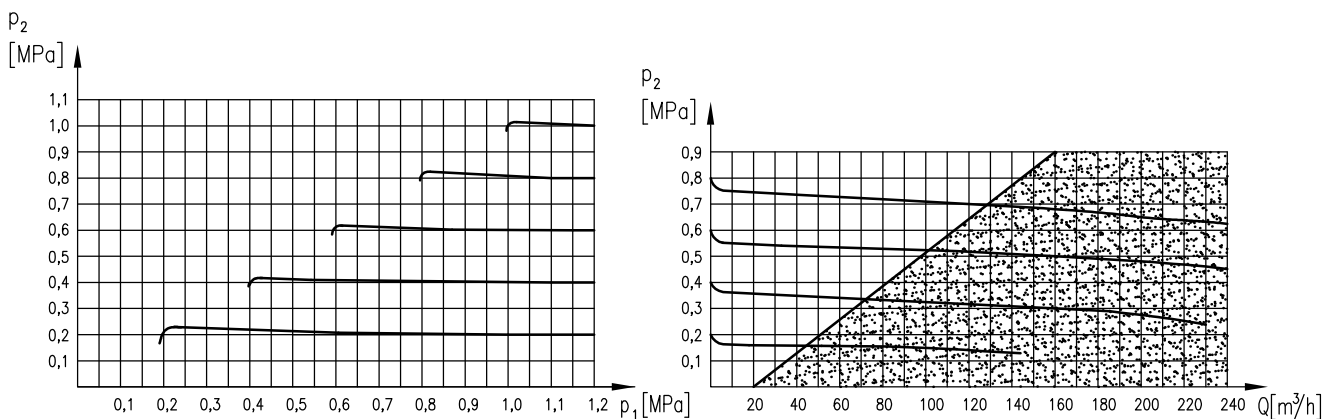

Charakterystyka regulacyjna

Charakterystyka przepływowa

SPOSÓB ZAMAWIANIA

W zamówieniu należy podać nazwę, gwint przyłącza i numer zamówieniowy zaworu, np.:

Zawór redukcyjny G1/2 do tlenu, 622.000.002